

Escabeau de sécurité en aluminium



5 ans
**GARANTIE
FABRICANT**

SERVICE APRES-VENTE
☎ 0033 5 49 39 02 02
prix d'un appel local
www.hvs-leitern.com
askunden@jlu.de
N° art. : 5197 20/06/2019

MODE D'EMPLOI

N° art. Hailo-Werk 8884-601
20/06/2019
N° art. 5197

Contenu de la livraison/éléments du produit	4
Généralités	4
Lire le mode d'emploi et le conserver	4
Légende des symboles	4
Sécurité	7
Utilisation conforme à l'usage prévu	7
Consignes de sécurité	7
Vérifier l'escabeau et le contenu de la livraison	11
Utilisation	11
Nettoyage et entretien	12
Rangement et transport	13
Causes d'accidents	14
Données techniques	15
Élimination	15
Éliminer l'emballage	15
Éliminer l'escabeau	15
Liste de contrôle	16

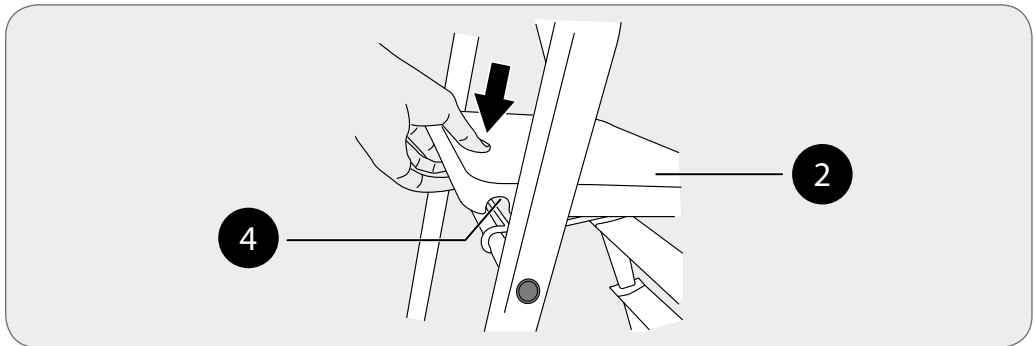
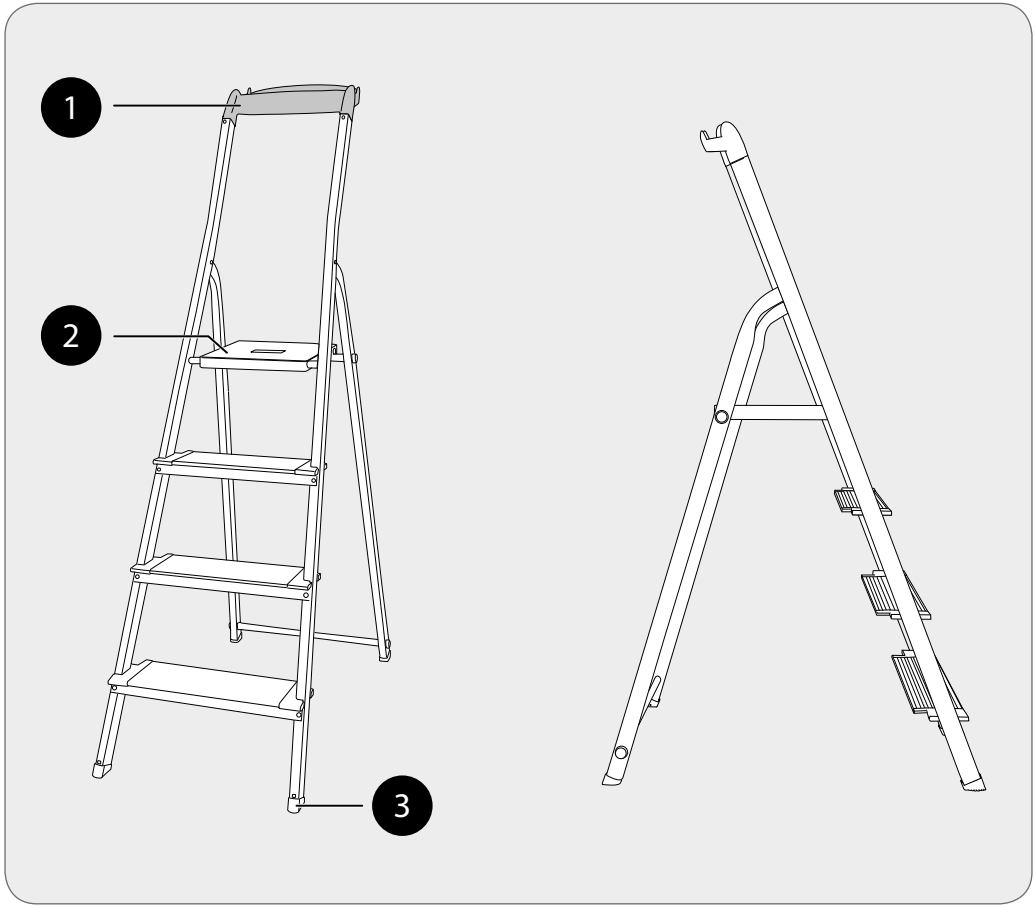

Contenu de la livraison/ éléments du produit

- 1 Surface de dépose
- 2 Plateforme
- 3 Pied, 4x
- 4 Blocage

Généralités

Lire le mode d'emploi et le conserver



Ce mode d'emploi fait partie de cet escabeau de sécurité en aluminium (appelé seulement « escabeau » par la suite). Il contient des informations importantes pour la sécurité et la manipulation.

Lisez le mode d'emploi attentivement, en particulier les consignes de sécurité, avant d'utiliser l'escabeau. Le non-respect de ce mode d'emploi peut provoquer de graves blessures ou endommager l'escabeau.

Le mode d'emploi est basé sur les normes et réglementations en vigueur dans l'Union européenne. À l'étranger, veuillez respecter les directives et lois spécifiques au pays.

Conservez le mode d'emploi pour la consultation ultérieure. Si vous transmettez l'escabeau à des tiers, joignez obligatoirement ce mode d'emploi.

Légende des symboles

Les symboles et mots signalétiques suivants sont utilisés dans ce mode d'emploi, sur l'escabeau ou sur l'emballage.



Ce symbole/mot de signalisation désigne un danger avec un degré moyen de risque qui, s'il n'est pas évité, peut causer la mort ou de graves blessures.

AVIS !

Ce mot de signalisation avertit de la possibilité de dommages matériels.



Avertissement : chute de l'escabeau.



Ce symbole vous donne des informations supplémentaires sur la manipulation ou sur l'utilisation.



Observer le mode d'emploi.

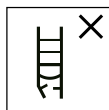

Contrôler l'escabeau après la livraison. Avant toute utilisation, effectuer un contrôle visuel de l'escabeau pour dommages et en vue d'une utilisation sûre. Ne pas utiliser d'escabeau endommagé.



Charge utile maximale.



Ne pas utiliser l'échabateau sur un sol irrégulier et instable.



Éviter de se pencher sur le côté.

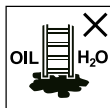

Ne pas installer l'échabateau sur un sol sale.



Nombre maximum d'utilisateurs.



Seulement monter ou descendre si le regard est posé sur l'échabateau.



Lorsque vous montez sur l'échabateau, que vous en descendez ou que vous travaillez dessus, tenez-vous solidement ou, si ce n'est pas possible, prenez d'autres mesures de sécurité.



Les travaux entraînant une sollicitation latérale des échabateaux, par ex. perçage latéral par des matières dures, sont à éviter.



Ne pas porter d'équipements lourds ou encombrants lors de l'utilisation d'un échabateau.

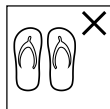

Porter des chaussures appropriées lors de la montée sur l'échabateau.



Ne pas utiliser l'échabateau en cas de limitations physiques. Certains états de santé, la prise de médicaments, l'abus d'alcool ou de drogues, peuvent compromettre la sécurité lors de l'utilisation de l'échabateau.



Avertissement, dangers électriques! Constater tous les risques causés par des équipements électriques dans la zone de travail, par ex. lignes aériennes à haute tension ou d'autres équipements électriques aériens, et ne pas utiliser l'échabateau en cas de risques dus au courant électrique.

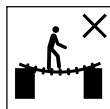
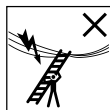

Ne pas utiliser l'échabateau comme pont surmontant.



La descente latérale de l'échabateau sur une autre surface est interdite.



Ouvrir complètement l'escabeau avant l'utilisation.

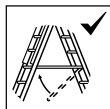

Seulement utiliser l'escabeau avec le dispositif de retenu appliqué.



Les échelles doubles ne doivent pas être utilisées comme des échelles d'appui sauf si elles sont conçues à cette fin.



Ne pas marcher sur cette surface.



L'escabeau ne convient pas à une utilisation commerciale.



Les données techniques se réfèrent à une personne mesurant 1,75 m environ.



L'escabeau dispose de 4 marches.

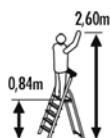

La hauteur de la surface d'appui la plus haute est 0,84 m.

La hauteur de travail maximale est 2,6 m.



La hauteur de l'escabeau installé est 1,46 m.

La longueur de l'escabeau rabattu est 1,58 m.



L'escabeau pèse 4,8 kg.



La surface de dépose ne doit pas être chargée avec plus de 10 kg.



Ne pas s'asseoir sur la surface de dépose.



Ne pas se mettre debout sur la surface de dépose.

Sécurité

Utilisation conforme à l'usage prévu

L'escabeau est exclusivement conçu comme aide à la montée pour une personne et une charge maximale de 150 kg. Il peut être utilisé comme échelle double.

L'escabeau est exclusivement destiné à l'usage privé et n'est pas adapté à une utilisation professionnelle.

N'utilisez l'escabeau que comme décrit dans ce mode d'emploi. Toute autre utilisation est considérée comme non conforme à l'usage prévu et peut causer des dommages matériels, voire corporels. Cet escabeau n'est pas un jouet pour enfant.

Le fabricant décline toute responsabilité pour les dommages causés par une utilisation inappropriée ou incorrecte.

Consignes de sécurité



AVERTISSEMENT !

Risque d'étouffement !

Si des enfants avalent de petites pièces ou des accessoires d'emballage ou qu'ils les mettent sur la tête, ils peuvent s'étouffer.

- Éloignez les petites pièces et l'emballage des enfants.



AVERTISSEMENT !

Risque de blessures graves !

L'utilisation ou la manipulation non conforme de l'escabeau entraîne des risques pouvant conduire à de graves blessures voire même, à la mort.

- Utilisez seulement l'escabeau si vous êtes en bonne santé. Certains états de santé, la prise de médicaments ainsi que l'abus d'alcool et de drogues, peuvent entraîner un risque accru pour votre sécurité lors de l'utilisation de l'escabeau.
- Lors du transport d'escabeaux sur des galeries de toit ou dans un camion, assurez-vous que les escabeaux sont fixés/montés de sorte à éviter des dommages corporels et matériels.
- Lors du transport de l'escabeau, éviter tout dommage, par ex. par arrimage, et s'assurer qu'il est fixé/monté de façon appropriée.
- Vérifiez l'escabeau après la livraison et avant la première utilisation pour constater

l'état et la fonctionnalité de toutes les pièces.

- Effectuez un contrôle visuel de l'escabeau pour dommages et en vue d'une utilisation sûre au début de chaque journée de travail à laquelle l'escabeau doit être utilisé.
- N'utilisez pas l'escabeau s'il est endommagé.
- Pour les travaux inévitables sous tension électrique, utiliser des escabeaux non conducteurs.
- Assurez-vous que l'escabeau est adapté à l'utilisation correspondante.
- Ne pas utiliser l'escabeau en cas de souillure, par ex. peinture humide, saleté, huile ou neige.
- Avant d'utiliser un escabeau, une évaluation du risque doit être effectuée en tenant compte des réglementations en vigueur dans le pays d'utilisation.
- L'escabeau doit être installé dans la bonne position d'installation.
- Les dispositifs de verrouillage, s'il y en a, doivent être sécurisés complètement avant l'utilisation.
- N'utilisez l'escabeau que sur un sol plat, horizontal et immobile.
- L'escabeau ne doit jamais être déplacé par en haut.
- Lorsque l'escabeau est mis en position, veiller au risque de collision, par ex. avec des piétons, des véhicules ou des portes ou des fenêtres. Verrouillez les portes et les fenêtres de la zone de travail, si possible, mais pas les sorties de secours.
- Vérifiez votre environnement pour des sources de danger comme des lignes aériennes à haute tension ou d'autres équipements électriques aériens.
- Posez l'escabeau toujours sur les pieds et non sur les échelons/marches.
- N'installez pas l'escabeau sur des surfaces glissantes (par ex. verglas, surfaces lisses ou surfaces fixes clairement salies) dans la mesure où des mesures supplémentaires ne

sont pas prises pour éviter le glissement de l'escabeau ou que les surfaces sales ne sont pas suffisamment propres.

- Ne dépassez jamais la surface utile de l'escabeau. La charge maximale de l'escabeau est 150 kg.
- Ne vous penchez pas trop loin de l'escabeau lorsque vous vous trouvez sur ce dernier. Vous devriez toujours être debout sur l'escabeau avec les deux pieds bien ancrés sur la même marche et le centre de votre corps (nombril) devrait toujours se trouver entre les barreaux.
- Ne montez en aucun cas à une plus grande hauteur que l'escabeau sans protection supplémentaire. Fixez l'escabeau ou utilisez un dispositif pour assurer son stabilité.
- N'utilisez pas l'échelle double pour monter vers un autre niveau.
- N'utilisez l'escabeau que pour des travaux simples et de courte durée.
- N'utilisez pas l'escabeau pour des travaux sous tension

électrique. L'escabeau est en matière conductrice.

- En cas d'intempéries, par ex. vent fort ou tempête, n'utilisez pas l'escabeau à l'extérieur.
- Assurez-vous que les enfants ne jouent pas avec l'escabeau.
- Ne laissez pas un escabeau installé dans surveillance.
- Tenez éloignés les enfants de l'escabeau.
- Montez et descendez toujours sur/de l'escabeau avec le visage orienté vers ce dernier.
- Tenez-vous toujours avec les deux mains lorsque vous montez ou descendez sur/de l'escabeau.
- N'utilisez pas l'escabeau comme pont surmontant ou comme pont.
- Portez des chaussures solides appropriées lorsque vous montez sur l'escabeau.
- Évitez les travaux sur l'escabeau demandant une charge unilatérale, par ex. perçage latéral par des matières dures (par ex. tuile ou béton).

- Ne restez pas sur l’escabeau sans interruption régulière (la fatigue est un danger). Descendez immédiatement de l’escabeau dès que vous ressentez de la fatigue.
- Transportez seulement des objets légers et compacts lorsque vous vous trouvez sur l’escabeau.
- Évitez les travaux sur les échelles doubles demandant une charge unilatérale, par ex. perçage latéral par des matières dures (par ex. tuile ou béton).
- Tenez-vous toujours à l’escabeau avec une main lors des travaux sur ce dernier ou, si ceci n’est pas possible, prenez des mesures de sécurité supplémentaires.
- Une seule personne à la fois doit se trouver sur l’escabeau.
- Ne pas modifier la construction de l’escabeau.
- Ne pas bouger l’escabeau lorsque vous vous trouvez sur ce dernier.
- En cas d’utilisation à l’extérieur, prendre des mesures

de sécurité relatives à vent.

- Lors des contrôles réguliers, ce qui suit doit être pris en compte :
 - contrôler que les barreaux/pieds (pièces verticales) ne sont pas tordus, courbés, cabossés, fissurés, corrodés ou décomposés ;
 - contrôler que les barreaux/pieds autour des points de fixation pour les autres pièces sont en bon état ;
 - contrôler que les fixations (usuellement, les rivets, les vis, les boulons) ne manquent pas et ne sont pas desserrés ou corrodés ;
 - contrôler que les barreaux/pieds ne manquent pas ou ne sont pas desserrés, fortement usés, corrodés ou endommagés ;
 - contrôler que les articulations entre la face avant et arrière ne sont pas endommagés, desserrés ou corrodés ;
 - contrôler que le verrouillage reste en position horizontale, que les rails arrière et les raidisseurs d’angle ne manquent pas et ne sont pas tordus, desserrés, corrodés ou endommagés ;
 - contrôler que les pieds en caoutchouc ne manquent pas ou ne sont pas desserrés, fortement usés, corrodés ou endommagés ;
 - contrôler que l’escabeau est exempt de souillures (par ex. saleté, peinture, huile ou graisse) ;
 - contrôler que les circlips de verrouillage (s’il y en a) ne sont pas

endommagés ou corrodés et qu'ils fonctionnent de façon correcte ;

- contrôler qu'aucune pièce ou fixation de l'estrade (s'il y en a) ne manque et que l'estrade n'est pas endommagée ou corrodée.

Si l'un des contrôles mentionnés ci-dessus donne un résultat insatisfaisant, l'escabeau NE doit PAS être utilisé.

Vérifier l'escabeau et le contenu de la livraison



Risque de blessure !

Si vous utilisez un escabeau endommagé ou de façon non conforme, il y a un grand risque de blessure.

- Vérifiez l'escabeau après la livraison et avant la première utilisation pour constater l'état et la fonctionnalité de toutes les pièces.

AVIS !

Risque d'endommagement !

Si vous ouvrez l'emballage négligemment avec un couteau bien aiguisé ou à l'aide d'autres objets pointus, vous risquez d'endommager rapidement l'escabeau.

– Lors de l'ouverture, procédez avec précaution.

1. Retirez l'escabeau de l'emballage et placez-le sur une surface souple.
2. Vérifiez si la livraison est complète (voir figure en page 3).
3. Vérifiez si l'escabeau ou les différentes pièces présentent des dommages. Si c'est le cas, n'utilisez pas l'escabeau. Dans ce cas, adressez-vous à notre service après-vente.

Utilisation



Risque de blessure et d'écrasement !

Le montage ou la manipulation non conforme de l'escabeau entraîne des risques pouvant conduire à des blessures et à des écrasements.

- Vérifiez la bonne fixation des marches avant chaque utilisation.
- Avant chaque utilisation, vérifiez si l'escabeau est sans défauts ni dommages et assurez-vous de son bon fonctionnement.
- Faites attention à vos mains et à vos doigts lorsque vous rabattez l'escabeau.

1. Dépliez l'escabeau. Assurez-vous que le blocage **4** de la plateforme **2** est enclenché et que l'escabeau est installé de façon sûre en position dépliée.

2. Pour rabattre, ouvrez le blocage. Pour ce faire, soulevez délicatement la plateforme d'une main et rabattez l'escabeau.

Nettoyage et entretien



Risque de blessure !

Si des échelons ou des barreaux sont souillés, vous pourrez glisser facilement, tomber de l'escabeau et vous blesser.

- Maintenez l'escabeau propre. Éliminez les souillures comme la saleté, les résidus de peinture, etc., après chaque utilisation, après chaque utilisation, avant de rabattre l'escabeau.
- Essayez toujours les échelons.
- Faites effectuer les travaux de réparation et d'entretien exclusivement par des personnes compétentes.

AVIS !

Risque d'endommagement !

Un maniement inapproprié de l'escabeau peut l'endommager.

- N'utilisez aucun produit de nettoyage agressif, aucune brosse métallique ou en nylon, ainsi qu'aucun ustensile de nettoyage tranchant ou métallique tel qu'un couteau, une spatule dure ou un objet similaire. Ceux-ci peuvent endommager les surfaces.
- Maintenez les capuchons antidérapants des pieds d'appui exempts de saleté, d'usure abrasive et similaire. Ceci pourrait endommager la surface.
- Les réparations et les travaux d'entretien doivent être effectués par une personne compétente et correspondre aux instructions du fabricant.
- Pour la réparation et le remplacement de pièces, par ex. pieds d'escabeau, contactez le fabricant.
- N'effectuez en aucun cas de votre propre chef des travaux d'entretien et de réparation.

Adressez-vous au fabricant ou à un atelier spécialisé à l'aide de l'adresse de service indiquée sur la carte de garantie. En cas de réparations à sa propre initiative ou de manipulation incorrecte, tout droit de responsabilité et de garantie est exclu.

- Vérifiez régulièrement la présence de dommages sur l'escabeau.
- En cas de salissures visibles, nettoyez l'escabeau si possible directement après l'utilisation.
- Nettoyez l'escabeau avec un balai ou un chiffon.
- Séchez soigneusement l'escabeau et notamment les échelons après le nettoyage.

Rangement et transport



Rangez l'escabeau conformément aux instructions du fabricant mentionnées ci-après.

- Nettoyez l'escabeau comme cela est décrit au chapitre « Nettoyage et entretien » et séchez-le complètement avant de le ranger.
- Après chaque utilisation, rabattez complètement l'escabeau.
- Fixez l'escabeau de façon sûre lors du transport (par ex. sur galerie de toit ou dans la voiture) afin d'éviter tout dommage.
- Rangez les escabeaux en ou avec du thermoplastique, du plastique

thermodurcissable et des matières plastiques renforcées à l'abri des rayons directs du soleil.

- Rangez l'escabeau dans un environnement sec, debout ou à plat.
- Rangez l'escabeau à un endroit sec, protégé contre les intempéries et hors de portée des enfants.
- Rangez l'escabeau en tenant compte des aspects suivants :
 - L'escabeau est-il rangé dans des zones où son état pourrait se détériorer rapidement (par ex. humidité, températures élevées, exposé aux éléments) ?
 - L'escabeau est-il rangé dans une position qui contribue à ce qu'il reste droit (par ex. suspendu à une fixation d'escabeau par les échelons ou déposé sur une surface propre) ?
 - L'escabeau est-il rangé à un endroit où il ne pourra pas être endommagé par des véhicules, des objets lourds ou la salissure ?
 - L'escabeau est-il rangé là où il ne présente pas de risque de trébuchement ou d'obstacle ?
 - L'escabeau est-il rangé à un endroit où il ne pourra pas être utilisé facilement à des fins criminelles ?
 - En cas d'installation durable de l'escabeau (par ex. sur un échafaudage), est-il garanti qu'il n'est pas utilisé par des personnes non autorisées (par ex. par des enfants) ?

Causes d'accidents

La liste incomplète des risques mentionnée ci-après nomme des dangers et des exemples typiques pour des causes d'accidents fréquentes lors de l'utilisation d'escabeaux.

Tenez compte des risques mentionnés lors de la manipulation de l'escabeau comme base pour un travail sûr, afin d'éviter tout accident.

a) Perte de la stabilité

1. Mauvais choix d'escabeau (par ex. escabeau trop court, utilisation inappropriée).
2. Mauvaise position de l'escabeau (par ex. angle d'installation erroné pour les échelles d'appui ou ouverture incomplète pour les échelles doubles).
3. Glissement vers l'extérieur au niveau de l'extrémité d'escabeau inférieure (par ex. dérapage de l'extrémité inférieure du mur pour les échelles d'appui).
4. Glissement vers le côté, basculement des échelles d'appui (par ex. par le fait que l'on se soit trop penché vers l'extérieur ou maintien insuffisant sur la marche la plus élevée).
5. Tomber sur le côté.
6. État de l'escabeau (pas de pieds antidérapants pour les échelles d'appui).
7. Descente latérale en hauteur d'un escabeau non sécurisé.
8. État du sol (par ex. sol instable, souple, sol en pente, surfaces glissantes ou surfaces dures encrassées).

9. Conditions météorologiques défavorables (par ex. vent).
10. Impact sur l'escabeau (par ex. véhicule ou porte).

b) Manipulation non conforme

1. Redressement de l'escabeau dans la position d'utilisation.
2. Installation et démontage de l'escabeau.
3. Port d'objets lors de la montée sur l'escabeau.

c) Glisser, trébucher et tomber

1. Chaussures non appropriées.
2. Échelons sales.
3. Comportement imprudent de l'utilisateur (par ex. monter deux marches à la fois, glisser le long des barreaux).
4. État du sol (par ex. sol instable, souple, sol en pente, surfaces glissantes ou surfaces dures encrassées).

d) Défaillance de l'escabeau (construction)

1. Mauvais état de l'escabeau (par ex. barreaux endommagés, usure, modification des pièces en plastique en raison des rayons du soleil).
2. Surcharge de l'escabeau.
3. Utilisation non conforme.

e) Dangers électriques

1. Mauvais choix du type d'escabeau pour les travaux électriques.
2. Travaux inévitables sous tension (par ex. recherche d'erreurs).
3. Installation de l'escabeau à proximité immédiate d'équipements élec-

triques sous tension (par ex. lignes aériennes à haute tension).

4. Endommagement d'équipements électriques par des escabeaux (par ex. protections ou isolations de protection).

Données techniques

Modèle :	8884-601
N° d'article :	5197
Poids :	4,8 kg
Charge maximale :	150 kg

Élimination

Éliminer l'emballage



Éliminez l'emballage selon les types de matériaux. Mettez les déchets en papier, en carton et en pellicule dans la collecte des matières recyclables.

Éliminer l'escabeau

- Éliminez l'escabeau selon les dispositions et lois en vigueur dans votre pays.

Liste de contrôle

Effectuez une inspection régulière de l'escabeau et, ce faisant, tenez compte des points de contrôle suivants. Utilisez seulement l'escabeau une fois que tous les points de contrôle ont été vérifiés et qu'il n'y a pas de défauts.

Élément d'escabeau :	Points de contrôle :
Points de contrôle généraux	<ul style="list-style-type: none">- Toutes les fixations (rivets, vis, boulons, etc.) doivent être au complet.- Les fixations sont-elles éventuellement desserrées ou corrodées ?- Y a-t-il des souillures (par ex. salissure, boue, vernis, huile ou graisse) sur l'escabeau ?
Barreau d'escabeau, échelon d'escabeau, raccord de barreau	<ul style="list-style-type: none">- Les barreaux d'escabeau sont-ils éventuellement tordus, courbés, cabossés, fissurés ou corrodés ?- Les échelons d'escabeau doivent être au complet.- Les échelons d'escabeau sont-ils éventuellement usés, desserrés, corrodés ou endommagés ?
Plateforme, articulations, ferrures	<ul style="list-style-type: none">- Vérification du fonctionnement, du serrage ainsi que de la présence de dommages et de corrosion- Les articulations, plateformes sont-elles éventuellement endommagées, desserrées ou corrodées ?
Pieds d'escabeau	<ul style="list-style-type: none">- Vérifier si les pieds sont bien fixés et ne présentent ni des dommages, ni de la corrosion.- Les pieds d'escabeau doivent être au complet.- Les pieds d'escabeau sont-ils desserrés, fissurés ou corrodés ?
Protection contre l'écartement	<ul style="list-style-type: none">- Vérifier l'état technique le fil de tension.- Les points de fixation sont-ils en bon état ?- Y a-t-il des dommages, des fissures ?
Barre de sécurité, plateau porte-outils (surface de dépose)	<ul style="list-style-type: none">- Vérifier l'état technique de la barre de sécurité ou du plateau porte-outils.- Y a-t-il des dommages, des fissures ?
Désignations de l'escabeau	<ul style="list-style-type: none">- Toutes les désignations sont-elles présentes et bien lisibles ?

SERVICE APRÈS-VENTE

☎ 0033 5 49 39 02 02

prix d'un appel local
Accessibilité du lun au ven : 8h à 17h



www.hvs-leitern.com
askunden@jlu.de

© Copyright

Réimpression ou duplication
(même sous forme d'extraits)
uniquement avec l'autorisation de :

Hailo-Werk
Daimlerstraße 8
35708 Haiger
Germany

2019

Ce document imprimé, y compris toutes ses parties, est protégé par la législation sur les droits d'auteur.

Tout usage hors des limites étroites des droits d'auteur est interdit et punissable sans autorisation d'Hailo-Werk.

Ceci est particulièrement valable pour les duplications, traductions, mises sous microfilms et la sauvegarde et le traitement sur des systèmes électroniques.

Fabriqué par :
Hailo-Werk
Daimlerstraße 8
35708 Haiger
Germany